

SE1 Motorsirene

- Ø 110 mm große Motorsirene
- max. 112 dB (A) Schalldruck
- optionales Schutzdach für Außenanwendungen

- typischer Sirenenheulton
- 360° Schalldruckabgabe/Rundumwirkung
- Hörweite bis 300m



TECHNISCHE DATEN

Gehäuse	Aluminium Druckguss dunkelgrau (RAL 7031) Schutzdach: Thermoplast
Montageart	horizontal
Leitungseinführung	seitlich: Kabelverschraubung M16
Tonart	Sirenenheulton
Lautstärke	112 dB
Leistung	37,000 W
Tonfrequenz	800 Hz
Einschaltdauer	Kurzzeitbetrieb S 2 / 15 Min
Betriebstemperatur	-10 °C / +40 °C
Schutzart	IP22 & IP44 mit Schutzdach
Gewicht	1,6 kg (+210 g für Schutzdach)
Hörweite	mit Wind 300 m, gegen Wind 150 m

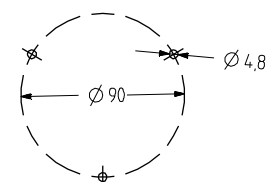
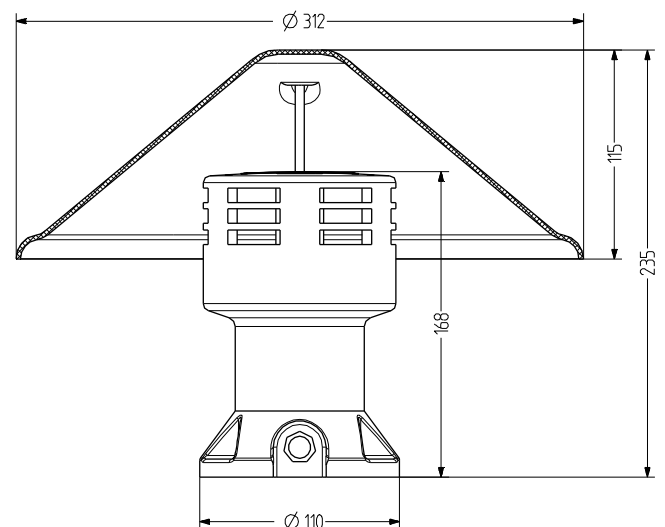

SE1

BESTELLDATEN

Nennspannung	Spannungsbereich (V)	Nennstrom (A)	Anlaufstrom	Artikel-Nr.
230 V AC/DC	+/- 10 %	0,600	2,400 A	593004413

ZUBEHÖR

Type	Art des Zubehörs	Artikel-Nr.
SSE12	Schutzdach	594001000



Mechanisch