

NES Feu LED fixe/ clignotant

- LED clignotante/ à éclairage continu GM Ø 90 mm
- Grande plage de tension grâce à une alimentation à découpage
- bonne puissance de signal
- Classe de protection élevée IP65 & IP67
- Technique LED moderne - 3 LED ultra puissantes
- Éclairage et clignotement réglables à l'extérieur

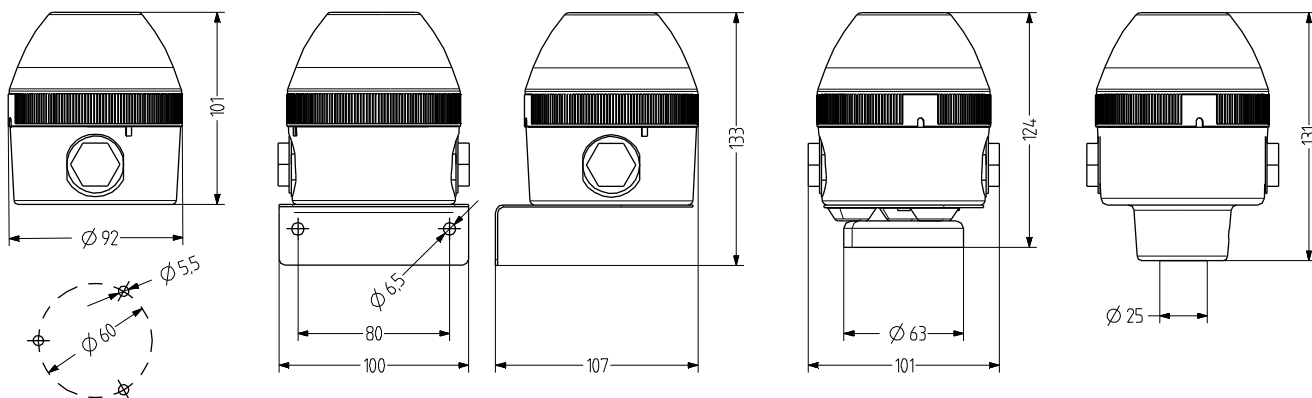

DONNÉES TECHNIQUES

Boîtier	Ø 90 mm, Polycarbonate noir (RAL 9005)
Calotte	Polycarbonate, intérieur rainuré orange, rouge, clair, bleu, vert ou jaune
Type de montage	horizontal, vertical, Montage de tube ou Montage magnétique
Entrée de puissance	latéral : 2 M20×1,5 avec bouchon d'obturation (sur option vissage de câble 7-14 mm), en bas : Tulle de passage 5-7 mm
Technologie de raccordement	Borne de raccordement 2,5 mm ²

Courant de fuite	0,003 A (compatible SPS)
Type d'éclairage	Feu LED fixe ou Feu LED clignotant
Lampes	3 High Power LEDs
Fréquence du flash/de clignotement	2 Hz
Durée de mise en marche	100 %
Durée de vie	Lampes : >50.000 h
Température de service	-30°C/+60°C
Type de protection	IP65, IP67 & UL Type 4/4×/13
Poids	250 g



NES

DONNÉES DE COMMANDE

Couleur de calotte	Tension nominale	Plage de tension (V)	Courant nominal (A)	Type de montage	
				horizontal	Tuyau Ø 25 mm
orange	12-24 V AC/DC	11-26 V AC	0,400	440 101 405	440 301 405
		11-30 V DC	0,310		
	24-48 V AC/DC	0,270	440 101 408	440 301 408	
	110-240 V AC/DC	80-265	0,040	440 101 413	440 301 413
rouge	12-24 V AC/DC	11-26 V AC	0,400	440 102 405	440 302 405
		11-30 V DC	0,310		
	24-48 V AC/DC	0,270	440 102 408	440 302 408	
	110-240 V AC/DC	80-265	0,040	440 102 413	440 302 413
clair	12-24 V AC/DC	11-26 V AC	0,400	440 104 405	440 304 405
		11-30 V DC	0,310		
	24-48 V AC/DC	0,270	440 104 408	440 304 408	
	110-240 V AC/DC	80-265	0,040	440 104 413	440 304 413
bleu	12-24 V AC/DC	11-26 V AC	0,400	440 105 405	440 305 405
		11-30 V DC	0,310		
	24-48 V AC/DC	0,270	440 105 408	440 305 408	
	110-240 V AC/DC	80-265	0,040	440 105 413	440 305 413
vert	12-24 V AC/DC	11-26 V AC	0,400	440 106 405	440 306 405
		11-30 V DC	0,310		
	24-48 V AC/DC	0,270	440 106 408	440 306 408	
	110-240 V AC/DC	80-265	0,040	440 106 413	440 306 413
jaune	12-24 V AC/DC	11-26 V AC	0,400	440 107 405	440 307 405
		11-30 V DC	0,310		
	24-48 V AC/DC	0,270	440 107 408	440 307 408	
	110-240 V AC/DC	80-265	0,040	440 107 413	440 307 413



fixe &
clignotant



WMS



MSR



MMR



MGS



AKV



MBK



MQS

ACCESSOIRES

Type	Type d'accessoires	Longueur de tube	Poids	Référence
WMS	Angle métallique pour montage mural		160 g	817 200 900
MMR	Montage de tube Aluminium avec socle en plastique	50 mm		698 806 007
		100 mm		698 806 008
		250 mm		698 806 009
		400 mm		698 806 010
MSR	Montage de tube Tube acier inox avec socle en zinc moulé sous pression, noir (à revêtement poudre)	50 mm		698 806 021
		100 mm		698 806 022
		250 mm		698 806 023
		400 mm		698 806 024
MGS	Fixation magnétique		340 g	817 203 900
AKV	Vissage de câble M20x1,5			698 800 026
MBK	Kit de mise à la terre pour installation conforme UL			819 201 900
MQS	Plaque de montage pour installation conforme UL			817 202 900