

## NMS Indicador LED luz multicolor

- avisador luminoso con LED multicolor  $\varnothing$  90 mm
- ROJO-AMARILLO-VERDE
- efecto de señalización potente
- grado de protección alto IP65 y IP67
- tecnología LED moderna
- luz fija, luz intermitente o luz intermitente alterna controlable de forma externa

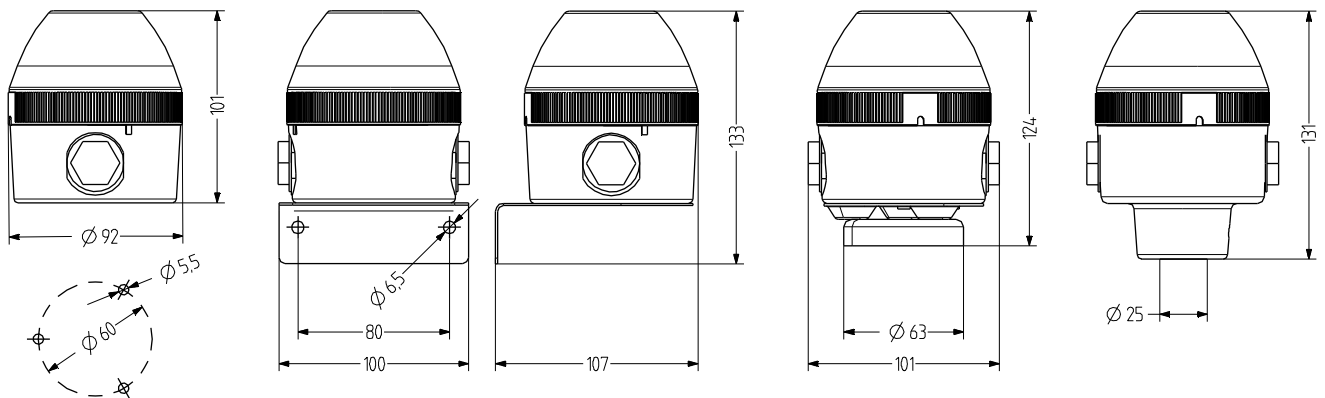

### DATOS TÉCNICOS

Carcasa	$\varnothing$ 90 mm, Policarbonato negro (RAL 9005)	Elemento de iluminación	15 LEDs
Calota	Policarbonato, interior acanalado claro	Frecuencia de destello/ parpadeo	1 Hz
Tipo de montaje	horizontal, vertical, Montaje de tubos o Montaje magnético	Número de colores	3
Entrada de cable	lateral: 2x M20x1,5 con tapón ciego (opcionalmente prensaestopa 7-14 mm), parte inferior: arandela 5-7 mm	Período de funcionamiento	100 %
Técnica de conexión	Terminal de conexión 2,5 mm <sup>2</sup>	Vida útil	Elementos de iluminación: >50.000 h
Corriente de fuga	0,003 A (adecuado para control por programa)	Temperatura de funcionamiento	-30°C/+60°C
Tipo de luz	Indicador LED luz, Indicador LED luz intermitente o Luz intermitente alternante con LED	Grado de protección	IP65, IP67 & UL Type 4/4x/13
		Peso	280 g (base horizontal)



# NMS

## DATOS DEL PEDIDO

Color de la calota	Tensión nominal	Rango de voltaje (V)	Corriente nominal (A)	Tipo de montaje	
				horizontal	Tubo Ø 25 mm
claro	24 V CA/CC	+/- 10 %	0,142	441 100 405	441 300 405
	110-120 V CA	+/- 10 %	0,103	441 100 310	441 300 310
	230-240 V CA	+/- 10 %	0,100	441 100 313	441 300 313



WMS



MSR



MMR



MGS



AKV



MBK



MQS

## ACCESORIOS

Type	Tipo de accesorios	Longitud del tubo	Peso	Número de artículo
WMS	Escuadra metálica para montaje en pared		160 g	817 200 900
MMR	Montaje de tubos Aluminio con pie de plástico	50 mm		698 806 007
		100 mm		698 806 008
		250 mm		698 806 009
		400 mm		698 806 010
MSR	Montaje de tubos acero inoxidable con pie de zinc fundido a presión, negro (con recubrimiento de polvo)	50 mm		698 806 021
		100 mm		698 806 022
		250 mm		698 806 023
		400 mm		698 806 024
MGS	Fijación magnética		340 g	817 203 900
AKV	Prensaestopa M20x1,5			698 800 026
MBK	Toma de tierra para instalación conforme con UL			819 201 900
MQS	Placa de montaje para instalación conforme con UL			817 202 900



Luz fija