

IMM encastrable M22 Feu LED multi-couleurs

- LED GM Ø 45 mm multi-couleurs
- ROUGE, JAUNE ou VERT, réglable de l'extérieur
- Classe de protection élevée IP67
- Pré-câblé avec câble UL de 1m
- Technique et Électronique LED moderne
- bonne puissance de signal
- pour applications industrielles et générales
- Dimensions de montage Ø 22,5mm/M22
- Adaptateur pour M30,5mm de dimension de montage disponible

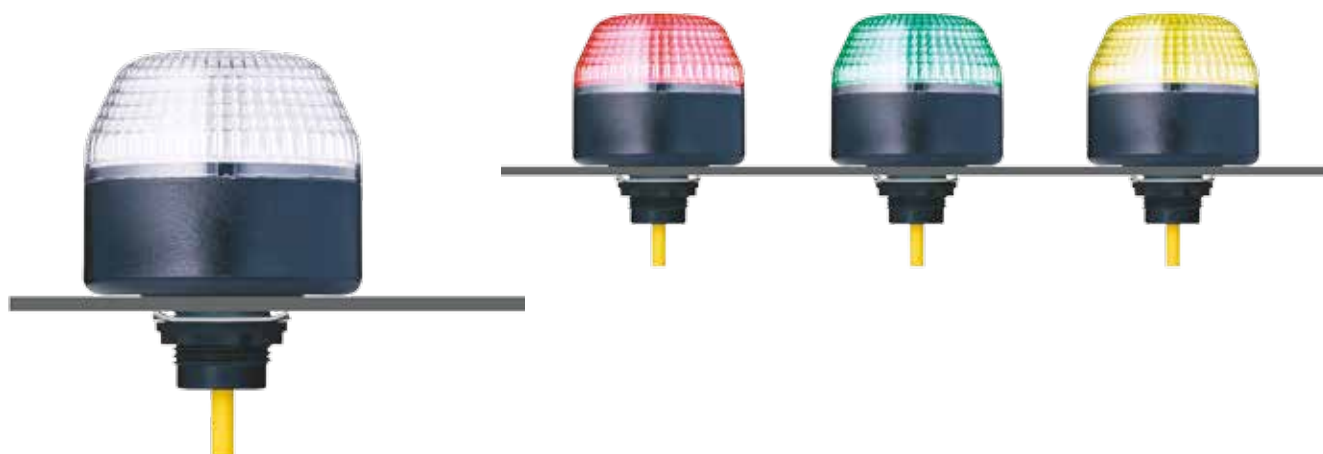

DONNÉES TECHNIQUES

Boîtier	Ø 45 mm, Polycarbonate noir (RAL 9005) ou gris (RAL 7035)
Calotte	Polycarbonate, intérieur rainuré clair
Type de montage	au choix
Dimensions de montage	22x1,25 mm (M22) et 30,5 mm (avec adaptateur), Profondeur d'installation 34 mm
Entrée de puissance	pré-câblé (câble 1 m)
Courant de fuite	0,003 A (compatible SPS)
Type d'éclairage	Feu LED fixe - Feu à 3 couleurs
Lampes	9 LEDs
Nombre de couleurs	3
Durée de mise en marche	100 % (une couleur)
Durée de vie	Lampes : 100.000 h
Température de service	-25°C/+50°C
Type de protection	IP67 & UL Type 4/4x/13
Poids	97 g

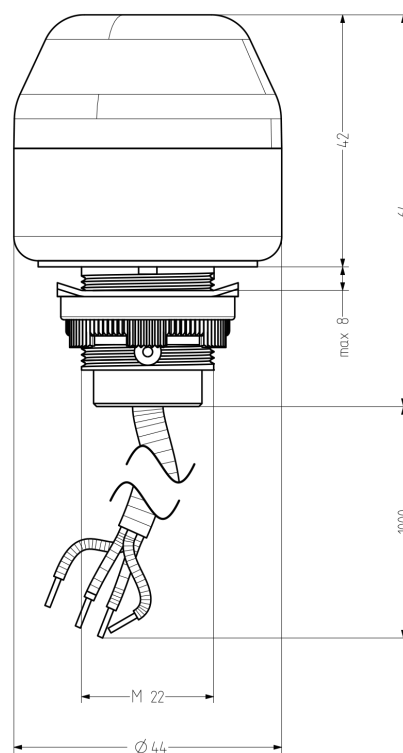

IMM

DONNÉES DE COMMANDE

Couleur de calotte	Tension nominale	Plage de tension (V)	Courant nominal (A)	Couleur du boîtier	
				noir	gris
clair	24 V AC/DC	+/- 10 %	0,027	801 550 405	801 150 405



ADM30

ACCESSOIRES

Type	Type d'accessoires	Poids	Référence
ADM30	Adaptateur pour M30,5 pour les forures 30,5 mm	8 g	812 500 900