

dFT3 Ex-geschütztes analoges Telefon

- explosionsgeschütztes analoges Telefon
- zertifiziert für gas- und staub-explosionsgefährdete Bereiche – Zone 2,22
- Schutzart IP65
- Gehäuse aus schlagfestem Polycarbonat
- für Bereiche mit temporären explosionsfähigen Atmosphären

- optional mit Panzer- oder Wendelschnur erhältlich
- Modelle mit oder ohne Display
- Gehäusefarben rot und schwarz
- als Tisch- oder Wandapparat verwendbar

II 3 G Ex nAnL IIC T5

II 3 D Ex tD A22 IP65 T80 °C

-20 °C ≤ Ta ≤ +55 °C

Zone 2, 22

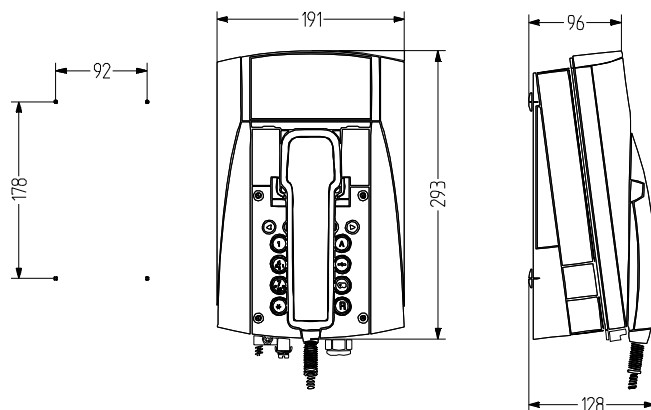

TECHNISCHE DATEN

Wahlverfahren	MFV nach CCITTQ 23
Tonruflautstärke	95 dB
Weckruf Frequenz	programmierbar: 16 - 68 Hz
Impuls-/ Pausenverhältnis	programmierbar: 1,5:1 60/40 ms 2:1 66,7/33,3 ms
Flashzeit	~ 80 ms voreingestellt, 1 ms-999 ms programmierbar
Netzzugang Akustik	TBR 21, TBR 38
Ankommende Fernsprechleitung	TCP/La, TCP/Lb
Zweitwecker	w1, w
Elektrische Sicherheit	EN 60950
Transport-/Lagertem- peratur	-25 °C / +70 °C
Displaytemperatur	-10 °C / +55 °C

Gehäuse	Polycarbonat schwarz/rot
Montageart	senkrechte Wandmontage oder Tischmontage
Leitungseinführung	1 × M20×1,5 Kabelverschraubung, 1× M20×1,5 Blindstopfen, 2×M12×1,5 Blindstopfen
Anschlusstechnik	eindrähtig oder mehrdrähtig bis 2,5 mm ²
Betriebstemperatur	-20 °C / +55 °C
Schutzart	IP65
Zulassung	BVS 09 ATEX E061
Technologie	analog
Speisespannung	24-66 V DC
Gewicht	2,3 kg
Display	mit und ohne verfügbar
Sprechkapsel	Elektretmikrofon
Hörkapsel	Dynamische Kapsel mit Magnetfelderzeuger
Schlingerhalterung	als Zubehör



dFT3

BESTELLDATEN

Schnur	Display	Gehäusefarbe	Artikel-Nr.
Panzerschnur	mit Display	schwarz/rot	410 420 200
	ohne Display	schwarz/rot	410 430 200



AS1



VS1



mTCR



TH1

ZUBEHÖR

Type	Art des Zubehörs	Farbe	Gehäusematerial	Gewicht	Artikel-Nr.
AS1	Ex-geschützter akustischer Telefonrufmelder			500 g	410 100 004
VS1	Ex-geschützter optisch-akustischer Signalmelder	schwarz (RAL 9005)orange		1,42 kg	410 101 005
		schwarz (RAL 9005)rot		1,42 kg	410 102 005
		schwarz (RAL 9005)klar		1,42 kg	410 104 005
		schwarz (RAL 9005)blau		1,42 kg	410 105 005
		schwarz (RAL 9005)grün		1,42 kg	410 106 005
mTCR	EX-geschütztes Telefonschaltrelais			1,1 kg	410 100 100
TH1	Telefonschallschutzhaube	gelb (RAL 1023)	Untergestell (Stahlblech, pulverbeschichtet)	17 kg	410 100 011
			Metall	35 kg	410 100 006
		orange (RAL 2000)	glasfaserverstärkter Kunststoff (GFK)	40 kg	410 100 007
STB	Schlingerhaltung				410 400 900

