

TH1 Cubiertas insonorizantes de teléfono

- adecuado para todos los tipos de teléfonos
- para una mayor claridad de las conversaciones telefónicas en condiciones ambientales ruidosas
- revestimiento interior de chapa de acero perforada
- excelente aislamiento acústico > 25 dB (A) en 1 m
- diferentes colores de carcasa
- materiales de la carcasa disponibles
- plástico reforzado con fibra de vidrio
- PVC – plástico, resistente a la intemperie y la radiación UV
- chapa de acero galvanizado, con recubrimiento de polvo
- acero inoxidable
- armazón inferior disponible opcionalmente



DATOS TÉCNICOS

Aislamiento acústico	bis 25 db (A) in 1 m
Material de aislamiento	Rockwool RAF-SE
Carcasa	Chapa de acero galvanizado, Acero inoxidable, plástico reforzado con fibra de vidrio (PRFV), Plástico (PVC rígido, resistente a la radiación UV y a la intemperie) y Armazón inferior (chapa de acero, recubrimiento de polvo) amarillo (RAL 1023), naranja (RAL 2000), rojo (RAL 3020) o Acero inoxidable
Peso	35 kg

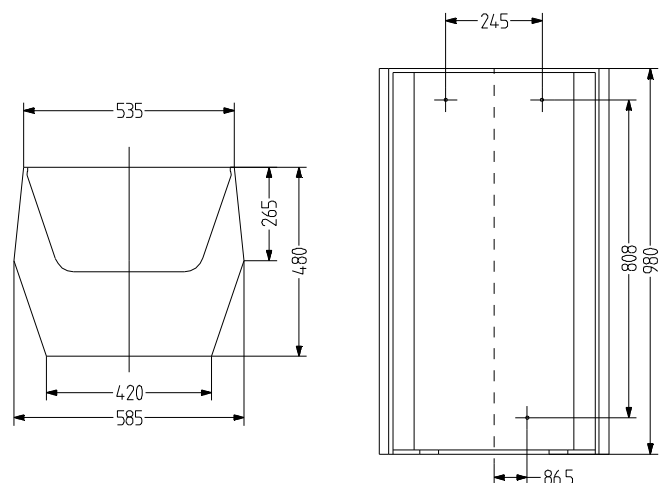

TH1

DATOS DEL PEDIDO

Type	Material de la carcasa	Color de la carcasa	Número de artículo
TH1	plástico reforzado con fibra de vidrio (PRFV)	naranja	410 100 007
	Metal	amarillo	410 100 006
TH1C	Armazón inferior (chapa de acero, recubrimiento de polvo)	amarillo	410 100 011

