

wIND teléfono analógico resistente a la intemperie

- teléfono analógico resistente a la intemperie para exteriores e interiores
- para aplicaciones universales, resistente a la humedad alta, el clima oceánico, etc.
- grado de protección alto IP66 (cerrado)
- carcasa de policarbonato resistente a golpes
- puerta de protección amarilla o transparente
- carcasa en un color amarillo llamativo - fácilmente reconocible
- modelos con o sin teclado
- modelo con señalización óptica de llamada mediante LED
- para montaje en pared
- amplia gama de accesorios

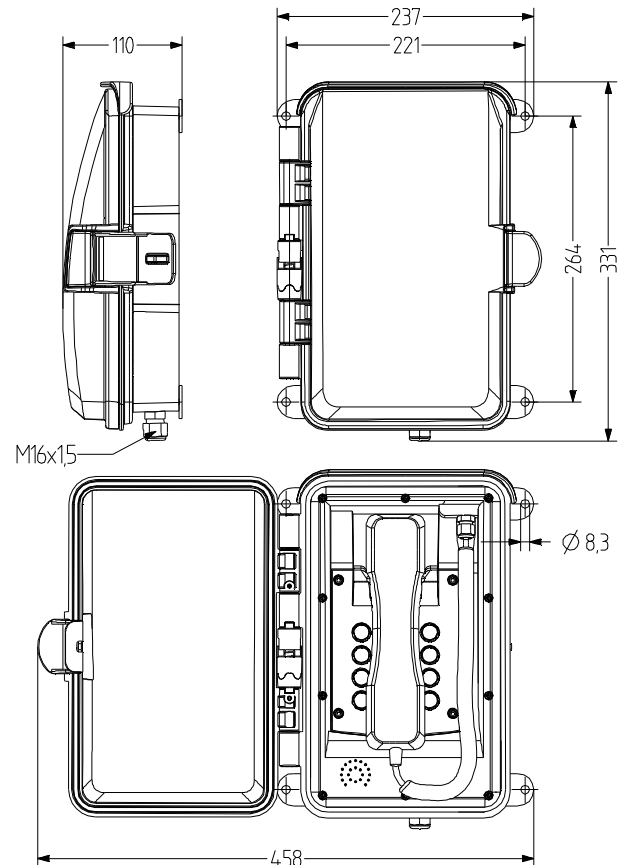

DATOS TÉCNICOS

Marcación	Marcación por tonos según ITU-T Q.23 Duración del tono ilimitada o 90 ms Relación pulso/pausa para marcación por pulsos 1,5:1 (60/40 ms) o 2:1 (66,7/33,3 ms)	Grado de protección	IP66 (con puerta de protección cerrada)
Línea telefónica entrante	TCP/La, TCP/Lb	Tecnología	analógico
Segunda campana	w1, w	Tensión de alimentación	24 - 66 V CC
Temperatura de transporte/almacenamiento	-40°C/+55°C	Corriente de alimentación	0,019 - 0,10 A
Carcasa	Policarbonato amarillo	Tensión alterna de llamada	30 - 90 V CA a 16 - 68 Hz de frecuencia de llamada
Tipo de montaje	montaje perpendicular en pared	Impedancia de tono de llamada	≥ 6,0 kΩ a 25 Hz, ≥ 3,5 kΩ a 50 Hz
Entrada de cable	2× prensaestopas M16×1,5 para diámetro de cable de 5-9 mm	Tecla de consulta	solo con MFV 80 ms, 120 ms, 600 ms
Técnica de conexión	Cable unifilar o multifilar de hasta 2,5 mm ²	Peso	2,3 kg (incl. soporte para teléfono)
Temperatura de funcionamiento	-40 °C / +55 °C	Volumen de tono de llamada	90 dB con puerta de protección abierta, 65 dB con puerta de protección cerrada
Temperatura de funcionamiento	-40°C bis 55°C	Pantalla	sin
		Micrófono telefónico	Micrófono electret
		Auricular de teléfono	Cápsula dinámica
		Cable del auricular	Cable en espiral

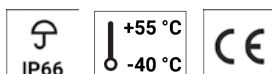

wIND**DATOS DEL PEDIDO**

Teclado	Puertas de protección	Color de la carcasa	Número de artículo
con teclado	amarillo	amarillo	410 700 100
	transparente	amarillo	410 700 110
	transparente, con indicador de llamada luminoso amarillo		410 700 200
sin teclado	amarillo	amarillo	410 710 100
	transparente	amarillo	410 710 110



TH1

**ACCESORIOS**

Type	Tipo de accesorios	Color	Material de la carcasa	Peso	Número de artículo
TH1	Cubierta insonorizante de teléfono	amarillo (RAL 1023)	Armazón inferior (chapa de acero, recubrimiento de polvo)	17 kg	410 100 011
			Metal	35 kg	410 100 006
		naranja (RAL 2000)	plástico reforzado con fibra de vidrio (PRFV)	40 kg	410 100 007