

ESP Cicalino per quadro di montaggio

- ripetitore acustico di \varnothing 35 mm (madrevite di montaggio) inserito di grandi dimensioni
- max 90 dB (A) pressione del suono
- ampio campo di tensione
- Massa da inserimento \varnothing 28mm/M28
- Suono da polso
- Collegamento tramite linguetta
- per gli utilizzi industriali e generali
- Elettronica incapsulata, esiguo assorbimento di corrente



DATI TECNICI

Involucro	ABS grigio oppure nero
Tipo di montaggio	a discrezione
Massa dispositivi di montaggio	28 mm (M28)
Tecnica di collegamento	Connettore piano
Tipo di suono	Suono pulsante
Volume	90 dB
Frequenza del suono	2.400 Hz
Durata di accensione	100 %
Temperatura durante il funzionamento	-20 °C / +60 °C
Tipo di protezione	IP30
Peso	55 g

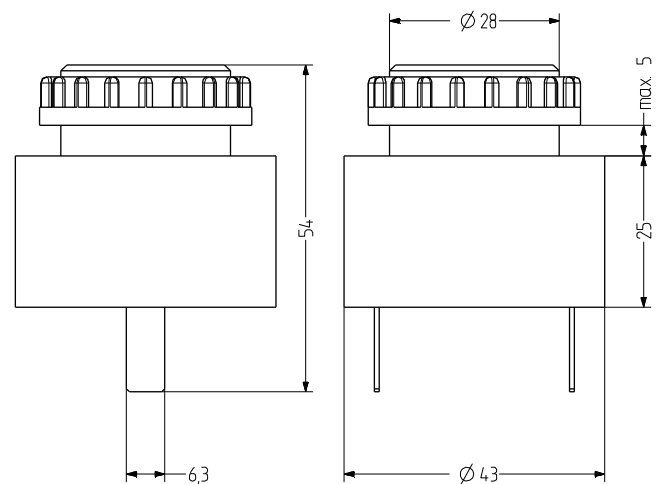

ESP

DATI RELATIVI ALL'ORDINAZIONE

Tensione nominale	Campo di tensione (V)	Corrente nominale (A)	Frequenza di rete	Colore dell'involucro	
				grigio	nero
24 V AC/DC	4-40	0,020	50-60 Hz	811 000 405	811 100 405
48 V AC/DC	10-48	0,020	50-60 Hz	811 000 408	811 100 408
230-240 V AC	30-250	0,020	50-60 Hz	811 000 313	811 100 313