

wIND téléphone analogique résistant aux intempéries

- Téléphone analogique résistant aux intempéries, pour l'intérieur et l'extérieur
- Pour applications universelles, résistant à une grande humidité de l'air, au climat maritime, etc.
- Protection élevée IP66 (fermé)
- Boîtier en polycarbonate anti-choc
- Porte de protection jaune ou transparente
- Couleur de boîtier jaune voyant - facilement reconnaissable
- Modèles avec ou sans clavier
- Modèle avec signalisation d'appel par LED
- Pour montage mural
- Accessoires très complets

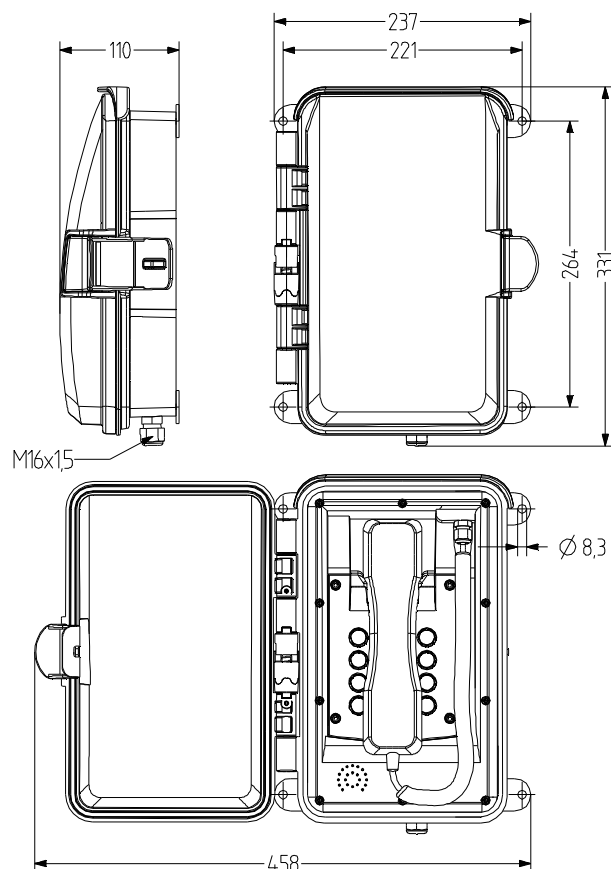

DONNÉES TECHNIQUES

Procédure de sélection	MFV selon ITU-T Q.23 Durée de résonnement illimitée ou 90 ms IWW Rapport pulsation-pauses 1,5:1 (60/40 ms) ou 2:1 (66,7/33,3 ms)
Ligne téléphonique arrivant	TCP/La, TCP/Lb
Réveil secondaire	w1, w
Température de transport/d'entreposage	-40°C/+55°C
Boîtier	Polycarbonate jaune
Type de montage	montage mural vertical
Entrée de puissance	2 vissages de câble M16x1,5 câble de diamètre 5-9 mm
Technologie de raccordement	à un ou plusieurs brins jusqu'à 2,5 mm ²
Température de service	-40 °C / +55 °C
Température de service	-40°C bis 55°C

Type de protection	IP66 (avec porte de protection fermée)
Technologie	analogique
Tension d'alimentation	24 - 66 V DC
Courant d'alimentation	0,019 - 0,10 A
Tension alternative d'appel	30 - 90 V AC pour fréquence d'appel 16 - 68 Hz
Impédance de l'appel téléphonique	≥ 6,0 kΩ pour 25 Hz, ≥ 3,5 kΩ pour 50 Hz
Touche de consultation	uniquement pour MFV 80 ms, 120 ms, 600 ms
Poids	2,3 kg (avec fixation pour téléphone)
Volume sonore de l'appel téléphonique	90 db lorsque la porte de protection est ouverte, 65 db lorsque la porte de protection est fermée
Écran	sans
Capsule de téléphone	Microphone à électret
Écouteur	capsule dynamique
Fil de l'écouteur	Câble en spirale

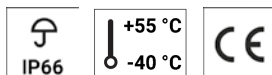

wIND

DONNÉES DE COMMANDE

Clavier	Portes de protection	Couleur du boîtier	Référence
avec clavier	jaune	jaune	410 700 100
	transparent	jaune	410 700 110
	transparent, avec indicateur d'appel visuel	jaune	410 700 200
sans clavier	jaune	jaune	410 710 100
	transparent	jaune	410 710 110



TH1



ACCESSOIRES

Type	Type d'accessoires	Couleur	Matériau du boîtier	Poids	Référence
TH1	Capot de protection des bruits téléphoniques	jaune (RAL 1023)	Châssis (tôle d'acier galvanisée, à revêtement poudre)	17 kg	410 100 011
			Métal	35 kg	410 100 006
		orange (RAL 2000)	plastique renforcé par fibres de verre (GFK)	40 kg	410 100 007