

TH1 Calotte di protezione acustica del telefono

- adatta per tutti i tipi di telefono
- Per una miglior comprensione delle conversazioni telefoniche in ambienti rumorosi
- Rivestimento interno lamiera d'acciaio perforata
- straordinario isolamento dei rumori >25 dB (A) in 1m
- diversi colori d'involucro
- materiali per involucro disponibili
- GFK plastica rinforzata con fibra ottica
- PVC, plastica, e resistente ai raggi ultravioletti
- lamiera d'acciaio zincato a caldo, verniciato in polvere
- Acciaio inossidabile
- Basamento disponibile in opzione



DATI TECNICI

Isolamento fonico	bis 25 db (A) in 1m
Materiale isolatore	Rockwool RAF-SE
involucro	lamiera in acciaio zincato a caldo, Acciaio inossidabile, plastica rinforzata con fibra ottica (GFK), Plastica PVC duro, resistente ai raggi ultravioletti e agli agenti atmosferici) e Basamento (in lamiera di acciaio, verniciato in polvere) giallo (RAL 1023), arancione (RAL 2000), rosso (RAL 3020) oppure Acciaio inossidabile
Peso	35 kg

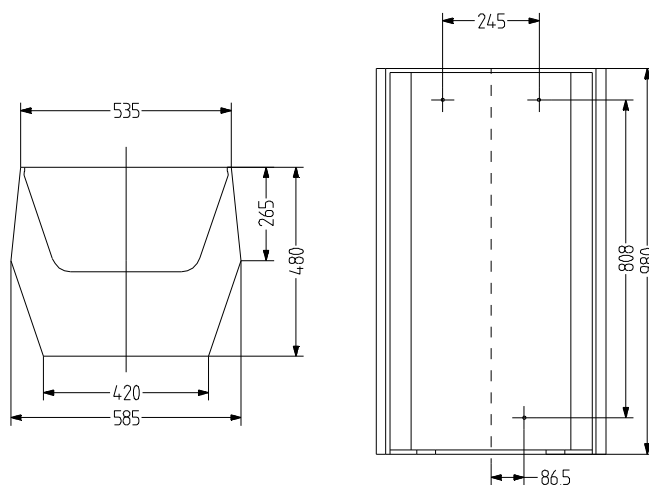

TH1

DATI RELATIVI ALL'ORDINAZIONE

Type	Materiale dell'involucro	Colore dell'involucro	Numero articolo
TH1	plastica rinforzata con fibra ottica (GFK)	arancione	410 100 007
	Metallo	giallo	410 100 006
TH1C	Basamento (in lamiera di acciaio, verniciato in polvere)	giallo	410 100 011

