

wFT3 wetterfestes analoges Telefon

- für universelle Anwendungen, resistent gegen hohe Luftfeuchtigkeit, Meeresklima etc.
- hohe Schutzart IP65
- Gehäuse aus schlagfestem Polycarbonat
- Gehäusefarben gelb, grau und schwarz
- optional mit Panzer- oder Wendelschnur erhältlich
- Modelle mit oder ohne Display/Tastatur
- Handapparat mit Schlingerhalterung arretierbar
- als Tisch- oder Wandapparat verwendbar
- Handapparat mit Schlingerhalterung fest arretierbar
- umfangreiches Zubehör

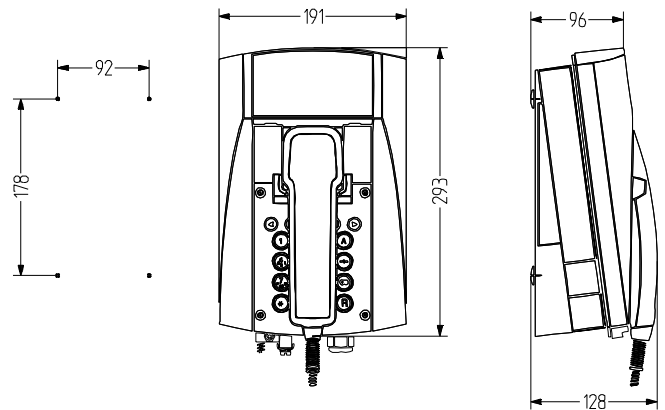

TECHNISCHE DATEN

Wahlverfahren	MFV nach ITU-T Q.23 Tondauer unbegrenzt oder 90 ms IWW Impuls-/Pausenverhältnis 1,5:1 (60/40 ms) oder 2:1 (66,7/33,3 ms)
Tonruflautstärke	95 dB
Ruffrequenz	programmierbar: 16 - 68 Hz
Ankommende Fernsprechleitung	TCP/La, TCP/Lb
Zweitwecker	w1, w
Gehäuse	Polycarbonat schwarz, schwarz/grau oder schwarz/gelb
Montageart	senkrechte Wandmontage oder Tischmontage
Leitungseinführung	1×M20×1,5 Kabelverschraubung, 1×M20×1,5 Blindstopfen, 2×M12×1,5 Blindstopfen
Anschlusstechnik	eindrähtig oder mehrdrähtig bis 2,5 mm ²
Betriebstemperatur	-25 °C / +55 °C

Betriebstemperatur	-25°C bis 55°C (Display:12:12-10°C bis +50 °C)
Schutzart	IP65
Technologie	analog
Speisespannung	24 - 66 DC
Speisestrom	0,019 - 0,10 A
Rufwechselspannung	30 - 90 V AC
Gewicht	2,295 kg
Display	2-zeiliges alphanumerisches Display mit Piktogrammen Sichtfeld 78 × 26 mm
Sprechkapsel	Elektretmikrofon
Hörkapsel	dynamische Kapsel mit Magnetfelderzeuger
Schlingerhalterung	optional
Hörerschnur	Spiralschnur



wFT3

BESTELLDATEN

Schnur	Tastatur	Display	Gehäusefarbe	Artikel-Nr.
Wendelschnur	mit Tastatur	ohne Display	schwarz/grau	410 310 300
			schwarz/gelb	410 310 100
		mit Display	schwarz/gelb	410 300 100
			schwarz	410 300 000
Panzerschnur	mit Tastatur	mit Display	schwarz/gelb	410 320 100



TCR



TH1

ZUBEHÖR

Type	Art des Zubehörs	Farbe	Gehäusematerial	Gewicht	Artikel-Nr.
TH1	Telefonschallschutzhaube	gelb (RAL 1023)	Untergestell (Stahlblech, pulver-	17 kg	410 100 011
			beschichtet)		
		orange (RAL 2000)	Metall	35 kg	410 100 006
			glasfaserverstärkter Kunststoff	40 kg	410 100 007
			(GFK)		
TCR	Wetterfestes Telefonschaltrelais			750 g	410 100 200
STB	Schlingerhaltung				410 400 900