

MBS Indicador luz intermitente

- avisador luminoso intermitente \varnothing 90 mm
- lentes de Fresnel para un buen efecto de señalización
- construcción modular – fácil de montar y de mantener
- 4 tipos de montaje
- incluida lámpara halógena de 20 W
- grado de protección alto IP65
- para aplicaciones industriales y generales
- tornillo de seguridad imperdible para el casquillo

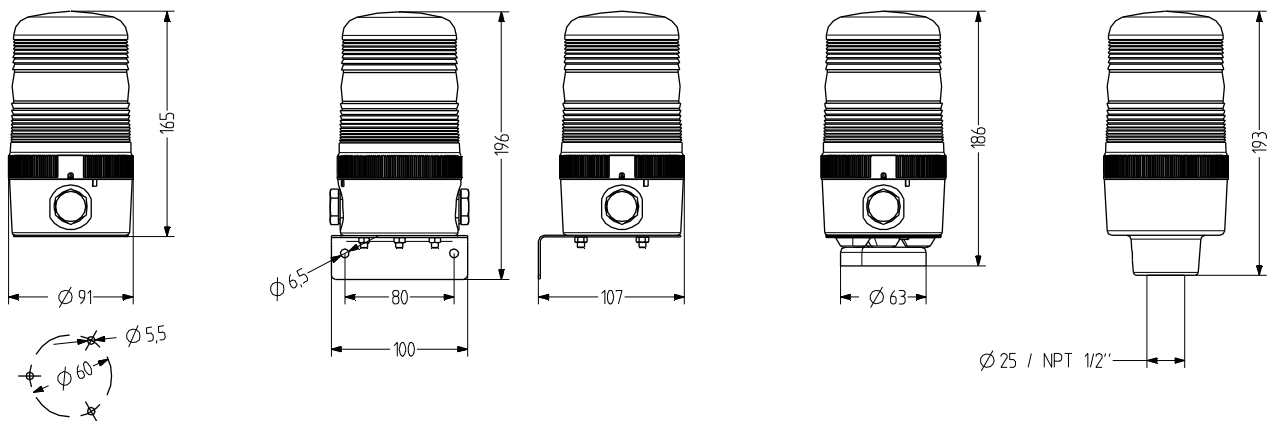

DATOS TÉCNICOS

Carcasa	\varnothing 90 mm, Policarbonato negro
Calota	Policarbonato, acanalada (Fresnel) naranja, rojo, claro, azul, verde o amarillo
Tipo de montaje	horizontal, vertical, Montaje de tubos, Montaje magnético o de cabeza
Entrada de cable	lateral: 2x M20 con tapón ciego (opcionalmente prensaestopa 5-12 mm), parte trasera: arandela 5-7 mm
Técnica de conexión	Terminal de conexión 2,5 mm ²
Corriente de fuga	0,003 A (adecuado para control por programa)
Tipo de luz	Indicador luz intermitente

Elemento de iluminación	Lámpara halógena
Intensidad luminosa	20 W
Frecuencia de destello/ parpadeo	1 Hz
Período de funcionamiento	100 %
Vida útil	Elementos de iluminación: 1.500 - 5.000 h
Temperatura de funcionamiento	-25°C/+60°C
Grado de protección	IP65 & UL Type 4/4x/13
Peso	270 g



MBS

DATOS DEL PEDIDO

Color de la calota	Tensión nominal	Rango de voltaje [V]	Corriente nominal [A]	Tipo de montaje		
				horizontal	Tubo Ø 25 mm	Tubo NPT 1/2"
naranja	12 V CA/CC	+/- 10 %	1,700	837 101 404	837 301 404	837 311 404
	24 V CA/CC	+/- 10 %	0,830	837 101 405	837 301 405	837 311 405
	110-120 V CA	+/- 10 %	0,170	837 101 310	837 301 310	837 311 310
	230-240 V CA	+/- 10 %	0,085	837 101 313	837 301 313	837 311 313
rojo	12 V CA/CC	+/- 10 %	1,700	837 102 404	837 302 404	837 312 404
	24 V CA/CC	+/- 10 %	0,830	837 102 405	837 302 405	837 312 405
	110-120 V CA	+/- 10 %	0,170	837 102 310	837 302 310	837 312 310
	230-240 V CA	+/- 10 %	0,085	837 102 313	837 302 313	837 312 313
claro	12 V CA/CC	+/- 10 %	1,700	837 104 404	837 304 404	837 314 404
	24 V CA/CC	+/- 10 %	0,830	837 104 405	837 304 405	837 314 405
	110-120 V CA	+/- 10 %	0,170	837 104 310	837 304 310	837 314 310
	230-240 V CA	+/- 10 %	0,085	837 104 313	837 304 313	837 314 313
azul	12 V CA/CC	+/- 10 %	1,700	837 105 404	837 305 404	837 315 404
	24 V CA/CC	+/- 10 %	0,830	837 105 405	837 305 405	837 315 405
	110-120 V CA	+/- 10 %	0,170	837 105 310	837 305 310	837 315 310
	230-240 V CA	+/- 10 %	0,085	837 105 313	837 305 313	837 315 313
verde	12 V CA/CC	+/- 10 %	1,700	837 106 404	837 306 404	837 316 404
	24 V CA/CC	+/- 10 %	0,830	837 106 405	837 306 405	837 316 405
	110-120 V CA	+/- 10 %	0,170	837 106 310	837 306 310	837 316 310
	230-240 V CA	+/- 10 %	0,085	837 106 313	837 306 313	837 316 313
amarillo	12 V CA/CC	+/- 10 %	1,700	837 107 404	837 307 404	837 317 404
	24 V CA/CC	+/- 10 %	0,830	837 107 405	837 307 405	837 317 405
	110-120 V CA	+/- 10 %	0,170	837 107 310	837 307 310	837 317 310
	230-240 V CA	+/- 10 %	0,085	837 107 313	837 307 313	837 317 313



Luz intermitente



WMS



MMR



MSR



MGS



AKV



MBK



MQS

ACCESORIOS

Type	Tipo de accesorios	Longitud del tubo	Peso	Número de artículo
WMS	Escuadra metálica para montaje en pared		160 g	817 200 900
MMR	Montaje de tubos Aluminio con pie de plástico	50 mm		698 806 007
		100 mm		698 806 008
		250 mm		698 806 009
		400 mm		698 806 010
MSR	Montaje de tubos acero inoxidable con pie de zinc fundido a presión, negro (con recubrimiento de polvo)	50 mm		698 806 021
		100 mm		698 806 022
		250 mm		698 806 023
		400 mm		698 806 024
MGS	Fijación magnética		340 g	817 203 900
AKV	Prensaestopa M20x1,5			698 800 026
MBK	Toma de tierra para instalación conforme con UL			819 201 900
MQS	Placa de montaje para instalación conforme con UL			817 202 900

PIEZAS DE RECAMBIO

Type	Tipo de accesorios	Tensión nominal	Potencia	Número de artículo
HL21	Lámpara halógena	12 V	20,000 W	890 020 904
HL22	Lámpara halógena	24 V	20,000 W	890 020 905
HL25	Lámpara halógena	110-120 V	20,000 W	890 020 910
HL26	Lámpara halógena	230-240 V	20,000 W	890 020 913